



TRAGKRAFT

500 KG



- Individuelle Montagesätze für alle gängigen Kastenwagen
- Schneller und einfacher Aufbau
- Optimiertes Verhältnis von Tragkraft und Gewicht
- Abnehmbare Kugelkopfkupplung optional erhältlich
- Ausführung mit Aluminiumplattform
- Serienmäßig mit einem Überfahrblech ausgestattet

Verfügbar für

- Mercedes-Benz Sprinter 3 / 5
- Volkswagen Crafter 30 / 35 / 50
- Iveco Daily
- Nissan NV 400 / Renault Master / Opel Movano
- Nissan Primastar / Renault Trafic / Opel Vivaro
- Citroen Jumper (Relay) / Fiat Ducato / Peugeot Boxer
- Weitere Fahrzeugtypen auf Anfrage



LASTDIAGRAMM

a (mm)	Q (kg)
600	500
700	430
820	360
1120	260

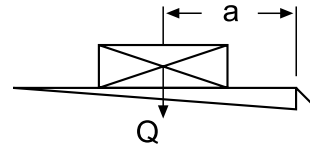

GEWICHTE

Plattformtyp Aluminium	
Plattformbreite (mm)	1400
Plattformhöhe (mm)	1475 / 1600
	ab 151 kg

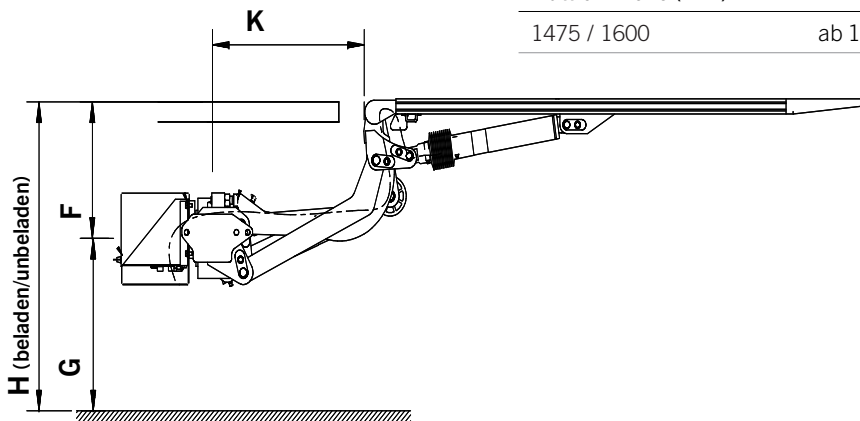

ABMESSUNGEN

Lenkerlängen (mm)	500
H (max.) Ladehöhe unbeladen	780
H (min.) Ladehöhe beladen	450
F (max.) Mitte Stativrohr bis Oberkante Ladeboden	340
K (min.) bei Maß F (max.)	546
D (min.) Einbaumaß minimal	729
F (min.)	-
K (max.) bei Maß F (min.)	-
D (max.) Einbaumaß maximal	-

TECHNISCHE DATEN

Typ	C 500 VAN
Tragkraft	500 kg
Stativrohr	110 x 110 mm
Hubwerksantrieb	1 x Hubzylinder / 1 x Kippzylinder
Versatzmaß	-
Lenkerstichmaß	600 mm
Lastschwerpunkt in Längsrichtung	600 mm
Lastschwerpunkt in Querrichtung	Mittig, 50 % der Nennlast einseitig
Neigungswinkel der Plattform	+90° bis -10°